

Cordless Sun Shade Installation Instructions



Congratulations on the purchase of your Coolaroo® Sun Shade. You should be proud to know you have purchased the best sun shade money can buy. We have gone to great lengths to make this instruction manual as simple and user friendly as possible. Please be sure to read the manual in its entirety before installing your shade. If after reading the manual you still have questions, or you are missing pieces, please give us a call at **1-800-560-4667**. We'll be happy to answer any of your questions. We hope you enjoy your shade! **Register your product and order replacement parts online at www.coolaroo.com**

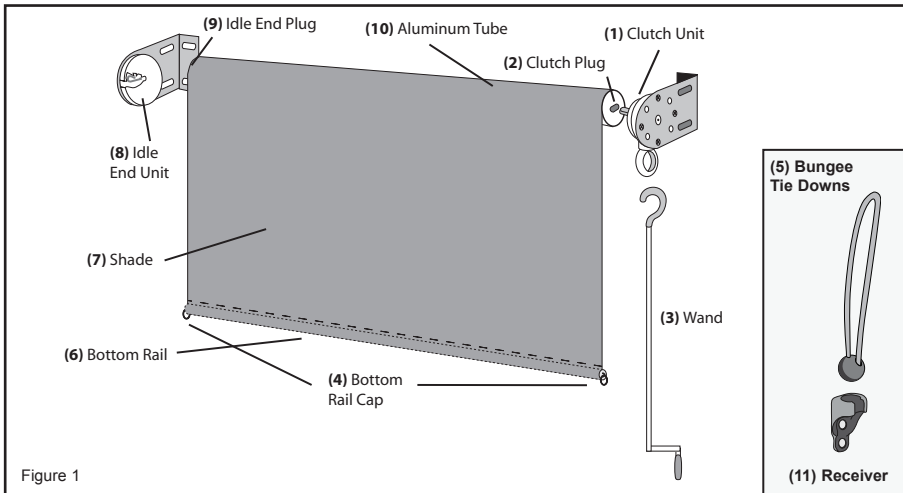

Figure 1

REF. NO.	PART DESCRIPTION	PART NO.	QTY. REQUIRED
1	Clutch	4-CU	1
2	Clutch Plug	1-CP	1
3	Wand		1
4	Bottom Rail Caps with Rings	11-BRC	2
5	Bungee Tie Downs	11-BUNGEE TD	2
6	Bottom Rail		1
7	Shade		1
8	Idle End Unit	4-IU	1
9	Idle End Plug	1-IP	1
10	Aluminum Tube		1
11	Bungee Receiver	11-RECEIVER	2
12	Wood Screws (See Fig. 6)	4-WS	8

Additional Tools Needed



Approximate Installation Time:
20 minutes



2 people may
be required



(optional)



#6 5/8"
Anchors
(optional)

Your shade comes standard with the clutch on the right side of the shade (Fig. 1) and ready to be mounted on the inside or outside of your window frame. If you purchased a custom shade, or intend to keep your shade with the standard settings, you may skip this section and proceed to the installation instructions.

If you want to move the clutch to the left side of the shade or you want to hang your shade from the top of the window (or ceiling), you will need to make a few simple changes to your shade before proceeding to the installation instructions. Refer to the **Alternate Clutch Setup** section of the manual for instructions on how to make these changes.

Refer to the front page of this manual for help identifying the various components of the shade.

IMPORTANT: The screws included in your hardware kit are for use with wood only. See your dealer for mounting recommendations when attaching your shade to any other material.

INSTALLATION INSTRUCTIONS

CLOTH WIDTH	SCREW-TO-SCREW MEASUREMENT	OVERALL WIDTH (BRACKET-TO-BRACKET)	APPROXIMATE WEIGHT
72 in. (1.83 m)	73.25 in. (1.86 m)	74.75 in. (1.9 m)	7 lb. (3 kg)
96 in. (2.44 m)	97.25 in. (2.47 m)	98.75 in. (2.51 m)	9 lb. (4 kg)
120 in. (3.05 m)	121.25 in. (3.08 m)	122.75 in. (3.12 m)	11 lb. (5 kg)

Fig. 2 (the above measurements are for stock shades)

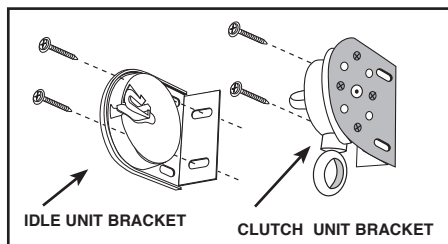

Fig. 3

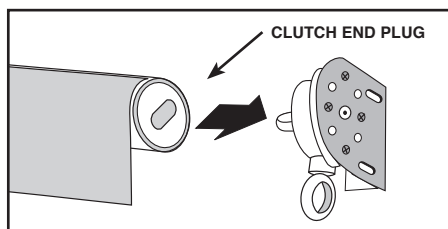

Fig. 4

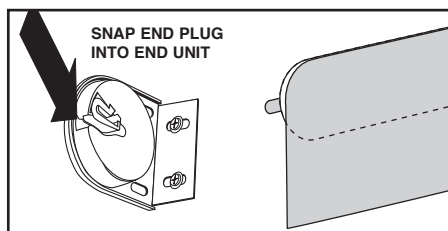

Fig. 5

1. Mark The Holes

- For stock shades, use (Fig 2) to determine the placement of your screws.
- For custom shades, mark holes 1/2" less than overall (bracket-to-bracket) measurement at each end.

2. Install Brackets

Install the Clutch and Idle End Brackets (Fig 3). The Clutch Unit Bracket will be on the right side, and the Idle End Unit Bracket should be on the left for standard installation.

Do not tighten screws completely yet.

3. Install the Shade.

First, insert the Clutch Plug into the Clutch Unit (Fig. 4).

Then insert the Idle End Plug into the Idle End Unit, and snap the Idle End Plug securely into place (Fig. 5).

With the shade in place, adjust the brackets so they fit snugly on each end of the shade.

IMPORTANT:
Now go back and tighten the Bracket screws completely.

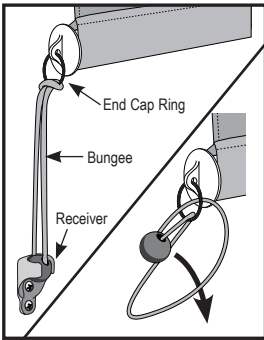

Fig 6

4. Install Tie Downs (if desired)

Tie Downs have been provided to secure your sun shade in mild to moderate wind conditions.

NOTE: In severe wind or prolonged exposure to wind, sun shades should be rolled up to prevent damage.

Fig. 6

1. Thread the Bungee through the End Cap Ring and back through itself making a Lark's Head Knot.
2. Install the Receiver approximately 13 cm (5 in.) below the bottom of where the shade will stop, to allow for proper tension of bungee cord.

Wood screws have been provided. If installing into any material other than wood, additional screws may be needed.

ALTERNATIVE CLUTCH SETUP

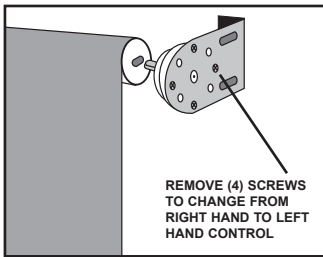

Fig 7

Your shade will require a non-standard installation if:
 1) you are changing the clutch to the **left side** of the shade,
 or 2) if you are mounting your shade from the **top/ceiling**.

NOTE: If you purchased a custom shade or are doing a standard installation, you do **NOT** need to make these changes.

CHANGING TO A Left-hand Clutch Control

If you want your clutch to be on the left side of your shade, you will need to make a simple change to your Clutch Unit before you install your shade. To make this change, remove the four screws (Fig. 7).

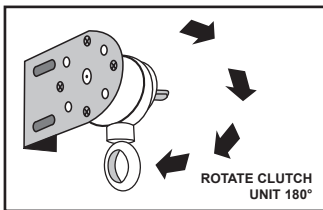

Fig 8

Turn the clutch unit 180 degrees so the wand eyelet can now hang down from the left side (Fig. 8). Put the screws back in, and tighten. No change is needed to the Idle End Unit, it works for right and left mounts. Pull out both End Plugs from the tube and switch them (Fig. 9).

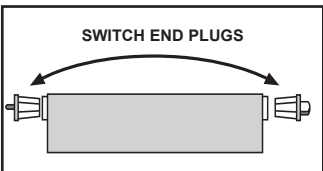

Fig 9

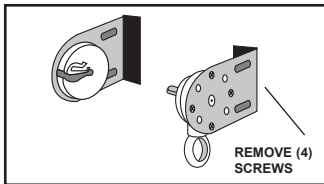

Fig 10

CHANGING TO A Top/ceiling Mount

If you want your Clutch Unit to hang from the top (for example, the ceiling), you will need to make a simple change to your Clutch Unit and Idle End Unit before you install your shade. To make this change, remove the four screws from both brackets (Fig. 10). Turn the Clutch Unit 90 degrees so the clutch eyelet hangs straight down if the Clutch were hanging from the top, and turn the Idle End Unit so the opening is facing away from the window. (Fig. 11). Put screws back in.

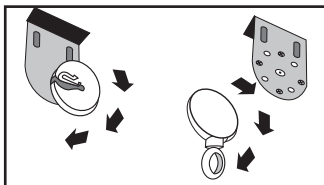

Fig 11

Maintenance

Your sun shade has been made of the finest materials and, when properly cared for, will last a very long time. To clean your shade, simply rinse with water, scrub with soap or any non-abrasive cleaner, rinse and allow to dry. Call us for missing parts or mechanical problems. Do not store shade wet. In moist areas roll shade down frequently to air dry.

Caution: Use of solvents or abrasive cleaners may damage the fabric and will void your warranty. Do not use bleach or chlorine.

Instructions pour l'installation d'un store pare-soleil à enroulement automatique d'extérieur



Félicitations pour votre achat d'un store pare-soleil Coolaroo®. Vous serez heureux d'apprendre que vous vous êtes procuré le meilleur store pare-soleil sur le marché. Nous nous sommes efforcés de rendre le présent manuel aussi simple, facile et agréable à utiliser que possible. Veuillez le lire entièrement avant d'installer votre store. Si, après avoir lu le manuel, vous avez des questions ou vous vous apercevez qu'il vous manque des pièces, veuillez nous appeler au **1 800 560-4667**. C'est avec plaisir que nous répondrons à toutes vos questions. Nous espérons que vous apprécierez votre store! **Enregistrez votre produit et commandez des pièces de rechange en ligne à www.coolaroo.com**

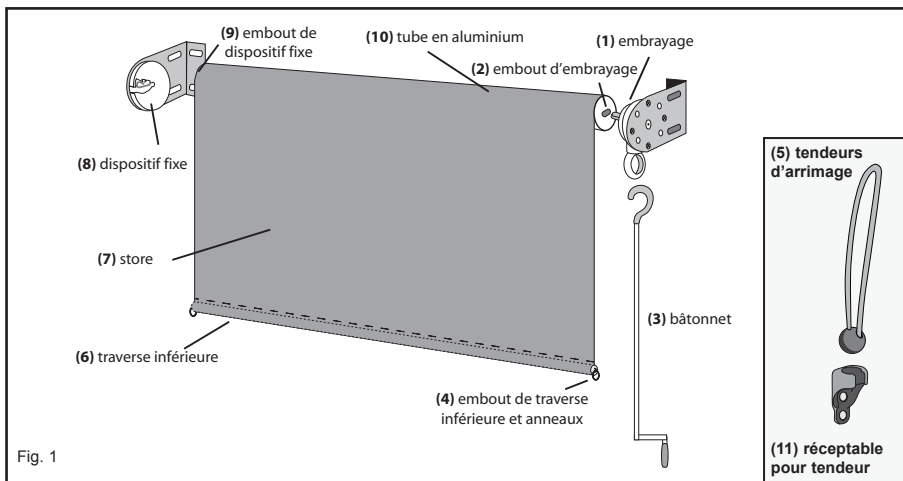

Fig. 1

N° RÉF	PIÈCE	N° DE SÉRIE	QUANTITÉ REQUISE
1	Embrayage	4-CU	1
2	Embout d'embrayage	1-CP	1
3	Bâtonnet		1
4	Embout de traverse inférieure et anneaux	11-BRC	2
5	Tendeurs d'arrimage	11-BUNGEE TD	2
6	Traverse inférieure		1
7	Store		1
8	Dispositif fixe	4-IU	1
9	Embout de dispositif fixe	1-IP	1
10	Tube en aluminium		1
11	Réceptable pour tendeur	11-RECEIVER	2
12	Vis à bois (Consultez la figure 6.)	4-WS	8

Outils supplémentaires nécessaires :



Temps d'installation approximatif : 20 minutes



Deux personnes peuvent être nécessaires



(facultatif)



3/16 po



Chevilles d'ancrage no 6 de 5/8 po (facultatives)

Votre store est vendu en format standard; il est muni d'un embrayage sur le côté droit (figure 1). Il est prêt à être installé à l'intérieur ou à l'extérieur d'un châssis de fenêtre. Si vous vous êtes procuré un store personnalisé ou désirez ne pas modifier les réglages standard du store, vous pouvez passer la présente section et continuer l'installation.

Si vous désirez plutôt installer l'embrayage du côté gauche du store ou suspendre votre store dans le haut d'un châssis de fenêtre (ou au plafond), vous devez apporter quelques petites modifications à votre store avant de continuer son installation. Consultez la section dans le manuel sur la modification du réglage de l'embrayage pour savoir comment procéder à ces modifications.

Consultez la première page du présent manuel pour vous familiariser avec les diverses pièces du store.

Important : vous ne pouvez visser les vis incluses dans votre trousse de quincaillerie que dans du bois. Si vous désirez fixer le store à tout autre matériau, veuillez consulter votre détaillant pour obtenir des recommandations d'installation.

INSTRUCTIONS POUR L'INSTALLATION

LARGEUR DE LA TOILE	MESURE DE BOUT EN BOUT ENTRE LES VIS	LARGEUR TOTALE (D'UN SUPPORT A L'AUTRE)	POIDS (APPROXIMATIF)
1,83 m (72 po)	1,86 m (73,25 po)	1,9 m (74,75 po)	3 kg (7 lb)
2,44 m (96 po)	2,47 m (97,25 po)	2,51 m (98,75 po)	4 kg (9 lb)
3,05 m (120 po)	3,08 m (121,25 po)	3,12 m (122,75 po)	5 kg (11 lb)

Figure 2 (Les mesures ci-dessus ne servent que pour les stores standard.)

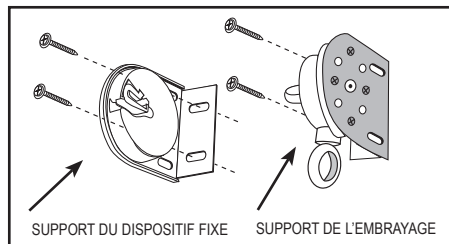

Figure 3

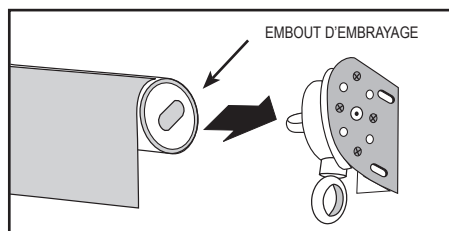

Figure 4



Figure 5

1. Marquage de l'emplacement des trous

- Pour les stores standards, consultez la figure 2 pour déterminer l'emplacement des vis.
- Pour les stores personnalisés, marquez l'emplacement des trous à $\frac{1}{2}$ po de chacune des extrémités de la surface totale où il sera installé.

2. Installation des supports

Installez les supports de l'embrayage et du dispositif fixe (figure 3). Pour une installation standard, vous devez placer le support de l'embrayage à droite et celui du dispositif fixe à gauche.

Pour l'instant, ne serrez pas les vis complètement.

3. Installation du store

Insérez d'abord l'embout d'embrayage dans l'embrayage (figure 4).

Insérez ensuite l'embout de dispositif fixe dans le dispositif fixe, puis enclenchez-le solidement (figure 5).

Mettez le store en place, puis réglez les supports pour qu'ils s'ajustent parfaitement à chaque extrémité..

IMPORTANT : VOUS DEVEZ MAINTENANT FINIR DE SERRER LES VIS DES SUPPORTS.

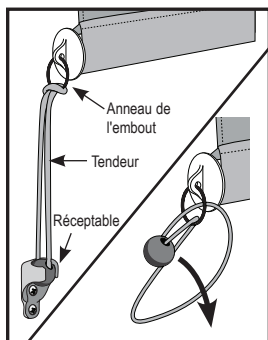

Figure 6

4. Installation des anneaux d'arrimage (si désiré)

Des anneaux d'arrimage sont fournis pour vous permettre d'attacher votre store pare-soleil lors de vents faibles à modérés.

REMARQUE : lors de vents forts ou d'une possibilité d'exposition prolongée au vent, vous devez enrouler les stores pare-soleil pour éviter de les endommager.

1. Faites passer le tendeur à travers l'anneau de l'embout, puis refaites-le passer à travers lui-même, de manière à créer un nœud en tête d'alouette (figure 6).
2. Installez le réceptacle environ 13 cm sous l'endroit où le store ouvert s'arrêtera, de telle sorte que le tendeur soit étiré de manière appropriée.

Des vis à bois sont incluses. Si l'article est installé sur un autre matériau que le bois, des vis supplémentaires pourraient être requises.

MODIFICATION DU RÉGLAGE DE L'EMBRAYAGE

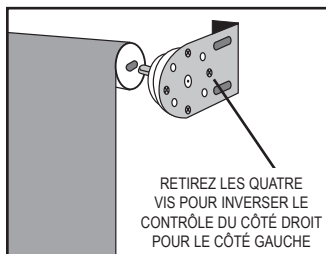

Figure 7

Vous devez installer de manière non standard votre store si : 1) vous placez l'embrayage du côté gauche du store ou 2) vous accrochez votre store dans le haut d'un châssis de fenêtre ou au plafond.

REMARQUE : si vous vous êtes procuré un store personnalisé ou procédez à une installation standard, vous n'avez PAS à apporter ces modifications.

CONTRÔLE DE L'EMBRAYAGE À GAUCHE

Si vous désirez placer l'embrayage du côté gauche de votre store, vous devez apporter une petite modification à votre embrayage avant d'installer votre store. Retirez les quatre vis (figure 7).

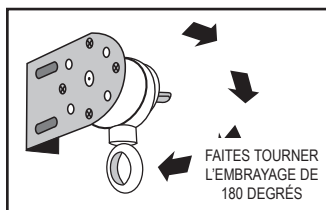

Figure 8

Faites tourner l'embrayage de 180 degrés, afin que ses oeillets puissent maintenant pendre du côté gauche (figure 8). Remettez les vis en place, puis vissez-les. Vous n'avez pas à modifier le dispositif fixe, car il sert autant aux installations à droite qu'à celles à gauche. Retirez du tube les deux embouts et inversez-les de place (figure 9).

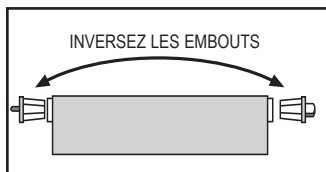

Figure 9

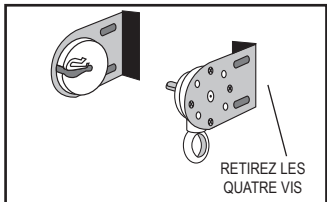

Figure 10

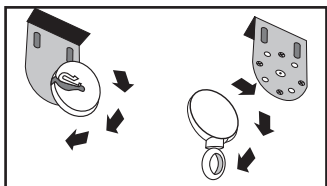

Figure 11

INSTALLATION DANS LE HAUT D'UN CHÂSSIS DE FENÊTRE OU AU PLAFOND

Si vous désirez suspendre votre store au plafond, par exemple, vous devez apporter une petite modification à l'embrayage et au dispositif fixe avant l'installation. Enlevez les quatre vis des deux supports (figure 10). Faites tourner l'embrayage de 90 degrés, afin que les oeillets soient face au sol lorsque l'embrayage est suspendu au plafond, puis tournez le dispositif fixe afin que son ouverture ne soit pas orientée vers la fenêtre. (figure 11). Remettez ensuite les vis en place.

ENTRETIEN

Votre store pare-soleil a été fabriqué avec les meilleurs matériaux. Lorsqu'il est entretenu correctement, il peut vous durer très longtemps. Pour le nettoyer, rincez-le simplement avec de l'eau, lavez-le ensuite avec du savon ou tout produit nettoyant doux, puis rincez-le de nouveau et laissez-le sécher. Communiquez avec nous s'il vous manque des pièces ou si vous éprouvez des problèmes mécaniques. Ne rangez pas un store mouillé. Dans les régions humides, déroulez fréquemment le store pour le sécher à l'air.

MISE EN GARDE : n'utilisez pas de solvants ni de produits nettoyants abrasifs, car ils pourraient endommager la toile et cela entraînerait l'annulation de votre garantie. N'utilisez pas d'agent de blanchiment ni de chlore.

Instrucciones de instalación para persianas solares sin cordón para exteriores



Queremos felicitarlos por su compra de su persiana Coolaroo. Usted debe estar orgulloso de saber que ahora es dueño de la mejor persiana que su dinero puede comprar. Hemos tratado de hacer este manual lo mas sencillo posible y fácil de entender. Por favor asegúrese de leer las instrucciones antes de instalar su persiana. Si después de leer el manual todavía tiene alguna pregunta, no dude en llamar a nuestra línea de ayuda **1-800-560-4667**. Sería un placer para nosotros poder asistirle con cualquier pregunta. Esperamos que disfrute de su persiana.

Registre su producto y pida las piezas de repuesto en línea en www.coolaroo.com

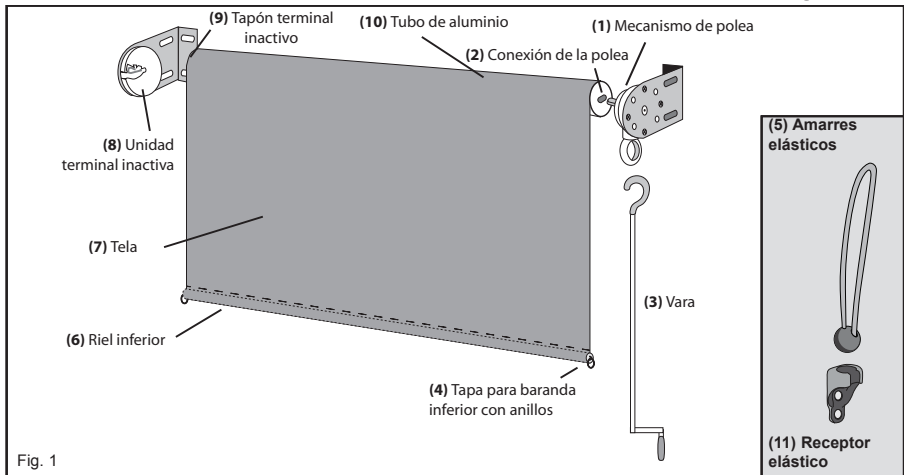

Fig. 1

NO. DE REF.	DESCRIPCIÓN	CÓDIGO DE PIEZA	CANTIDAD
1	Mecanismo de polea	4-CU	1
2	Conexión de la polea	1-CP	1
3	Vara		1
4	Tapa para baranda inferior con anillos	11-BRC	2
5	Amarres elásticos	11-BUNGEE TD	2
6	Riel inferior		1
7	Tela		1
8	Unidad terminal inactiva	4-IU	1
9	Tapón terminal inactivo	1-IP	1
10	Tubo de aluminio		1
11	Receptor elástico	11-RECEIVER	2
12	Tornillos para madera (Fig. 6)	4-WS	8

Herramientas adicionales necesarias



Tiempo aproximado de montaje:
20 minutos



x2
2 personas pueden
ser necesarias



(opcional)



#6 5/8"
Anchias
(opcional)

La posición estándar de su persiana tiene la cadena en el lado derecho (Fig 1) y está preparada para ser montada en el interior o exterior de su ventana. Si usted compra una persiana de orden especial, o piensa mantener su persiana con los ajustes uniformes, puede saltarse esta sección y proceder a las instrucciones de instalación normal.

Si usted quiere mover el mecanismo de polea al lado izquierdo de la persiana o quiere colgar su persiana encima de la ventana (o en el techo), necesita hacer unos cambios sencillos a su persiana antes de proceder con las instrucciones de instalación. Por favor referirse a la sección de "Arreglo alterno de polea" en el manual de instrucciones para ver cómo hacer esos cambios. Refiérase a la página anterior de este manual para identificar las diferentes partes de la persiana.

IMPORTANTE: Los tornillos que están incluidos en su juego de aditamentos son solamente para el uso en madera. Visite su ferretería mas cercana par recomendaciones en que usar para montar su persiana en otras superficies.

INSTRUCCIONES DE INSTALACIÓN

ANCHO DE LA TELA	MEDIDA DE TORNILLO A TORNILLO	MEDIDA GENERAL (DE ABRAZADERA A ABRAZADERA)	PESO APROXIMADO
72 in. (1.83 m)	73.25 in. (1.86 m)	74.75 in. (1.9 m)	7 lb. (3 kg)
96 in. (2.44 m)	97.25 in. (2.47 m)	98.75 in. (2.51 m)	9 lb. (4 kg)
120 in. (3.05 m)	121.25 in. (3.08 m)	122.75 in. (3.12 m)	11 lb. (5 kg)

Fig. 2 (las medidas superiores son para persianas de tamanos especificos)

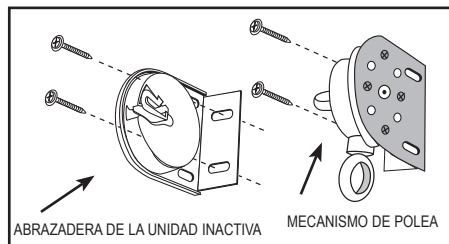

Fig. 3

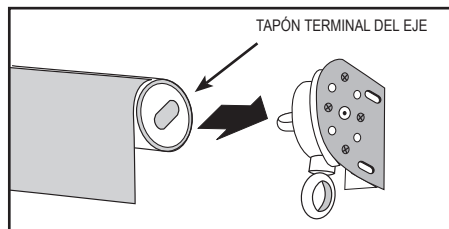

Fig. 4

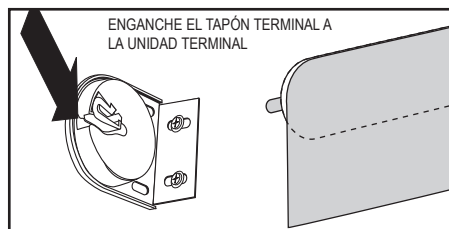

Fig. 5

1. Marque los hoyos

- El primer paso es de marcar los hoyos donde usted va a poner sus cuatro tornillos. Determine que tan aparte deben de ser puestos usando la tabla en la Fig. 2.
- Para persianas de medidas especiales, marque los hoyos 13 mm menos que la medida total (de abrazadera a abrazadera) a cada lado.

2. Instale los soportes

Instale las dos piezas, el soporte de polea y el soporte parado (Fig. 3). El soporte de polea estará en el lado derecho y el soporte parado debe estar en el lado izquierdo para una instalación estándar.

No apriete los tornillos completamente.

3. Instale la persiana

Primero, meta el tapón de polea en la polea. Después, mete el tapón de polea en el soporte parado y cierre el tapón de polea fijo en su lugar. (Fig. 5) Con la persiana en su lugar, ajuste los soportes para que queden cómodamente encajados.

IMPORTANTE: DESPUÉS DE SEGUIR ESTAS INSTRUCCIONES, VUELVA Y APRIETE LOS TORNILLOS DE LOS SOPORTES COMPLETAMENTE.

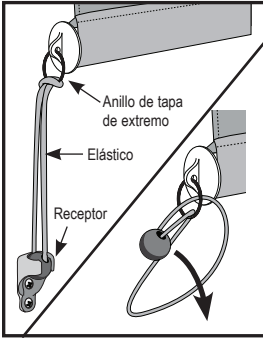

Fig 6

5. Instale anclajes (Si desea)

Anclajes ha sido proporcionado para asegurar su persiana solar en condiciones de viento.

NOTA: Las persianas deben de ser enrolladas en temporada de viento o cuando hay exposición prolongada para prevenir daños.

1. Enrosque el elástico a través del anillo de la tapa de extremo y vuelva a enroscar a través del mismo haciendo un nudo de la cabeza de Lark (figura 6).
2. Instale el receptor a una distancia de aproximadamente 12,70 cm debajo de la parte inferior de donde la persiana se detendrá, para permitir una tensión adecuada de la cuerda elástica.

Se han proporcionado tornillos de madera. Si instala en otro material diferente a la madera, puede necesitar tornillos adicionales.

ALTERNATIVA DE ARREGLO DE POLEA

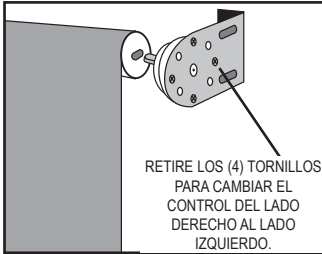

Fig. 7

Su persiana requerirá una instalación que no es estándar si:
 1) Usted quiere cambiar el mecanismo de polea al lado izquierdo de la persiana, o 2) Usted quiere montar la persiana en el techo.

NOTA: Si usted compro una persiana especial o esta instalando una persiana uniforme, no necesita hacer estos cambios.

CAMBIANDO EL MECANISMO DE POLEA A UN CONTROL IZQUIERDO

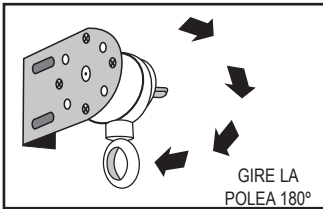

Fig. 8

Si usted quiere que su mecanismo de polea este en el lado izquierdo de la persiana, usted necesita hacer un cambio sencillo a su soporte de polea antes de instalar la persiana. Para hacer este cambio, quite los cuatro tornillos de los dos soportes (Fig. 7).

Gire el soporte de polea 180 grados para que el mecanismo de polea pueda colgar hacia abajo (Fig. 8). Vuelva a poner los tornillos. Ningún cambio es necesario en el soporte parado. Remueva los dos tapones en el tubo y cámbielos. (Fig. 9)

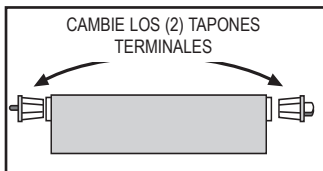

Fig. 9

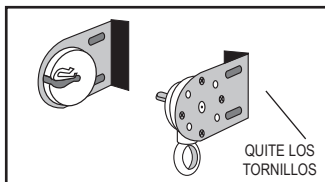

Fig. 10

CAMBIANDO A MONTADA EN EL TECHO

Si usted quiere que su persiana cuelgue encima o en el techo, necesitará hacer cambios a los soportes antes de instalar su persiana. Para hacer ese cambio, quite los cuatro tornillos de los dos soportes (Fig. 10). Gire el soporte del polea 90 grados para que el mecanismo de polea cuelgue directamente hacia abajo haciendo que el polea cuelgue en el techo y gire el soporte parado para que la apertura este enfrente del lado más lejos de la ventana (Fig. 11). Vuelva a poner los tornillos.

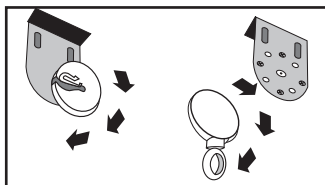

Fig. 11

CONSERVACIÓN

Su persiana solar esta hecha con los materiales mas finos y, cuidada apropiadamente, durará muchísimo tiempo. Para limpiar su persiana, simplemente enjuague con agua; restregando con un cepillo muy suave y un jabón o limpiador que no sea muy abrasivo. Favor de no usar ningún limpiador con base de cloro, ya que esto podría malograr sus persianas. Después de limpiar, solo enjuague y deje secar. Llámenos si tiene alguna pregunta o problema mecánico. Favor de no guardar su persiana mojada. Déjela secar al aire libre.

CUIDADO: El uso de solventes o tintorería abrasiva puede dañar la tela y anular su garantía